



MINIPALE GOMMATE

SOLLEVAMENTO RADIALE E VERTICALE



2012 ▲ 1050R ▲ 2041 ▲ 1350R ▲ 1500R ▲ 1650R ▲ 1900R ▲ 2200R ▲ 2600R
2700V NXT2 ▲ 3300V NXT2

UN'EREDITÀ DI INNOVAZIONI

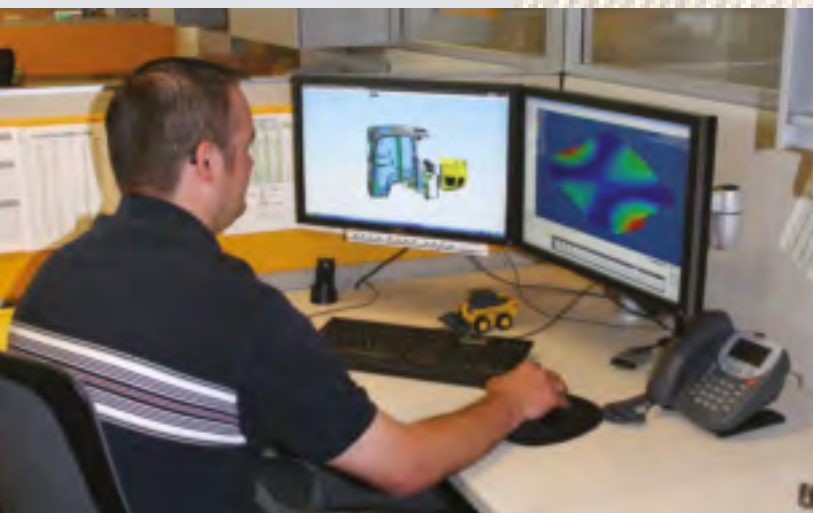

QUELLA CHE NEL XIX SECOLO ERA INIZIATA COME CASA DI PRODUZIONE DI ATTREZZI AGRICOLI, È CRESCIUTA FINO A DIVENTARE NEL XXI SECOLO UNA VERA FUCINA DI MACCHINE COMPATTE, LA MUSTANG COMPACT EQUIPMENT.

Conosciuta nei primi anni con la denominazione di Owatonna Manufacturing Company, la Mustang è stata fra i primi produttori di minipale gommate. Da allora, Mustang ha combinato l'esperienza della vecchia scuola con i processi più innovativi per offrire una delle gamme più ricche disponibili oggi.

MUSTANG. IL CAVALLO DA LAVORO ORIGINALE.



minipale gommata - a sollevamento radiale e verticale

MINIPALE GOMMATE: ALLA TESTA DEL BRANCO

Con la costruzione della sua prima minipala gommata nel 1965, la Mustang è stata un vero pioniere nel mondo delle macchine da lavoro. Quasi cinquanta anni dopo, la Mustang continua la tradizione con una delle gamme più complete di minipale gommata presenti sul mercato oggi.

Con undici modelli a partire da 386 kg di capacità operativa no al modello da 1814 kg, il top del settore, la Mustang offre modelli a sollevamento sia radiale che verticale.



SOLLEVAMENTO RADIALE



2012



1050R



2041



1350R



1500R



1650R

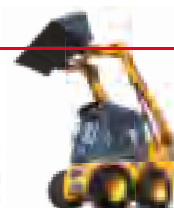

1900R

SOLLEVAMENTO VERTICALE



2200R



2600R



2700V
NXT2



3300V
NXT2

MUSTANG 

BRACCIO DI SOLLEVAMENTO

▲ SOLLEVAMENTO RADIALE E ▲ SOLLEVAMENTO VERTICALE

PER CARICO O SOLLEVAMENTO: ABBIAMO LA MACCHINA IDEALE PER VOI

SOLLEVAMENTO RADIALE

Offre prestazioni superiori nelle applicazioni di scavo, livellamento e movimentazione terra. Grazie al percorso di sollevamento radiale, lo sbraccio in avanti è massimo a metà dell'altezza di sollevamento.

DESIGN A PERNO SINGOLO

Assicura una durata superiore nelle operazioni di caricamento e spinta.



COSTRUITA PER DURARE

Una struttura del braccio di sollevamento di 114 mm di larghezza offre resistenza e rigidità superiori.



SBRACCIO IN AVANTI ECCELLENTE

Le minipale gommata a sollevamento radiale della Mustang presentano uno sbraccio in avanti ottimale a metà del percorso di sollevamento. Ciò offre prestazioni eccellenti nelle operazioni di carico di camion, riempimento a ridosso o scarico sopra le sponde.



SOLLEVAMENTO VERTICALE

Uno sbraccio in avanti maggiore alla massima altezza di sollevamento è ideale per applicazioni che richiedono operazioni di sollevamento e impilamento a elevate altezze. Mantenendo il carico vicino alla macchina, le capacità di sollevamento risultano superiori rispetto ai modelli a sollevamento radiale.

BRACCIO DI SOLLEVAMENTO SU SINGOLO PIANO

Il design è caratterizzato da perni di grande diametro allineati su un singolo piano per assicurare resistenza e rigidità verticali e laterali migliori della classe.



altezze di sollevamento da 3310 mm a 3332 mm

REALMENTE VERTICALE

I modelli 2700V NXT2 e 3300V NXT2 hanno un percorso di sollevamento quasi verticale.



TIPO A X

Il supporto scatolato superiore-posteriore saldato in testa e tra i bracci di sollevamento assicura maggiore rigidità senza ostruire la visibilità.



MINIPALE GOMMATE A TELAIO COMPATTO

▲ POTENZA e ▲ PRESTAZIONI

CAVALLI DA LAVORO COMPATTI: MODELLI 2012, 1050R E 2041



CAPACITÀ DI CARICO NOMINALE

2012	386 kg
1050R	476 kg
2041	612 kg

BRACCIO DI SOLLEVAMENTO A PROFILO COMPATTO

La struttura a profilo compatto ed elevata robustezza massimizza la visibilità per l'operatore per assicurare prestazioni e sicurezza ottimali.



AUTOLIVELLAMENTO

La funzione di autolivellamento idraulico è disponibile come opzione.



ALTEZZA DI SOLLEVAMENTO

2012	2438 mm
1050R	2746 mm
2041	2794 mm

ALTEZZA CONTENUTA

Possibilità di accedere facilmente in cantieri ed edifici con spazi in altezza ridotti.

2012	1897 mm
1050R	1786 mm
2041	1826 mm





FOPS LIVELLO II

La struttura robusta della cabina assicura maggiore protezione all'operatore.

FACILE DA TRASPORTARE

Con un peso complessivo di 1905 kg, il modello 1050R può essere facilmente caricato su un piccolo camion o rimorchio.

CONTRAPPESO/PARAURTI

Un contrappeso opzionale aumenta la capacità operativa.

2012	N/A
1050R	533 kg
2041	669 kg



DESIGN A PROFILO COMPATTO

Il design a profilo compatto e larghezza ridotta consente di lavorare agevolmente in piccoli spazi.



LARGHEZZA LIMITATA

Le opzioni di ruote offrono larghezze contenute per lavorare in larghezze limitate.

2012	909 mm
1050R	1229 mm
2041	1346 mm

MOTORI YANMAR STAGE 3A

Un motore 3 cilindri ad aspirazione naturale Yanmar Stage 3A fornisce tutta la potenza necessaria.

2012	18 kW	86 Nm
1050R	25.5 kW	108 Nm
2041	35 kW	145 Nm

MINIPALE GOMMATE A TELAIO MEDIO

▲ POTENZA e ▲ PRESTAZIONI

MUSCOLI DI MEDIE DIMENSIONI: MODELLI 1350R, 1500R & 1650R

MOTORI DIESEL YANMAR STAGE 3A

1350R	34.5 kW	146 Nm
1500R	34.5 kW	146 Nm

MOTORI DIESEL YANMAR STAGE 3B

1650R	52.0 kW	241 Nm
-------	---------	--------



FOPS LIVELLO II

La struttura robusta della cabina assicura maggiore protezione all'operatore.

DESIGN A CABINA AVANZATA

Il design della cabina interamente rinnovato prevede il montaggio avanzato sul telaio e il sedile in posizione più alta per assicurare una visibilità eccezionale anteriormente, posteriormente, lateralmente e sul bordo della benna.

IMPIANTO IDRAULICO DI FACILE ACCESSO

Gli innesti idraulici ausiliari montati in testa al braccio di sollevamento assicurano facile accesso e rapidità di attacco e distacco degli accessori.



CAPACITÀ OPERATIVA NOMINALE

STANDARD	CONTRAPPESO OPZ.
1350R 612 kg	680 kg
1500R 680 kg	748 kg
1650R 748 kg	816.5 kg



FLUSSO IDRAULICO

1350R 64.4 L/min

1500R 64.4 L/min

1650R 71.4 L/min

CILINDRI DI GRANDE DURATA

I cilindri di sollevamento e inclinazione montano steli temprati a induzione e cromati per assicurare maggiore durata

BRACCIO DI SOLLEVAMENTO A PROFILO COMPATTO

Il nuovo braccio di sollevamento aumenta la larghezza fra i cilindri migliorando accessibilità e visibilità.

ALTEZZA DI SOLLEVAMENTO

1350R 2784 mm

1500R 3023 mm

1650R 3023 mm

AUTOLIVELLAMENTO SELEZIONABILE

La funzione di autolivellamento idraulico con comandi di attivazione/ disattivazione è disponibile come opzione.

DISPLAY DIGITALE A COLORI

Questo quadro delle informazioni mostra in tempo reale: consumo di carburante, giri/min. del motore, ore di funzionamento della macchina, codici diagnostici del motore, spie di avviso e molto altro.



MINIPALE GOMMATE A TELAIO GRANDE

▲ POTENZA e ▲ PRESTAZIONI

MINIPALE DI CLASSE SUPERIORE: MODELLI 1900R, 2200R & 2600R

MOTORI DIESEL YANMAR STAGE 3B

1900R	51.7 kW	241 Nm
2200R	53.7 kW	294 Nm
2600R	53.7 kW	294 Nm

FOPS LIVELLO II

La struttura robusta della cabina assicura maggiore protezione all'operatore.

DESIGN A CABINA AVANZATA

Il design della cabina interamente rinnovato prevede il montaggio avanzato sul telaio e il sedile in posizione più alta per assicurare una visibilità eccezionale anteriormente, posteriormente, lateralmente e sul bordo della benna.

MOTORI A PISTONI RADIALI

I motori a pistoni radiali, esenti da manutenzione, forniscono elevata coppia all'avvio e velocità massime di trasferimento fino a 20 km/h per una rapida accelerazione.



INTERASSE LUNGO

Un interasse di maggiore lunghezza offre regolarità e comfort nella marcia e un baricentro più basso per garantire ulteriore stabilità.

1900R	1067 mm
2200R	1092 mm
2600R	1257 mm

CAPACITÀ OPERATIVA NOMINALE

	STANDARD	CONTRAPPESO OPZ.
1900R	862 kg	957 kg
2200R	998 kg	1075 kg
2600R	1179 kg	1261 kg





BRACCIO DI SOLLEVAMENTO A PROFILO COMPATTO

La struttura a profilo compatto ed elevata robustezza migliora la visibilità anteriore e laterale per l'operatore per garantire prestazioni e sicurezza ottimali.



FRA LE RUOTE

Il design del braccio assicura compattezza e lunghezza contenuta. Modello 1900R

ALTEZZA DI SOLLEVAMENTO

1900R	3061 mm
2200R	3124 mm
2600R	3124 mm

AUTOLIVELLAMENTO SELEZIONABILE

La funzione di autolivellamento idraulico con comandi di attivazione/disattivazione è disponibile come opzione.



SOPRA LE RUOTE

Il design del braccio fornisce maggiore accessibilità e migliore visibilità. Modelli 2200R e 2600R



MINIPALE GOMMATE A SOLLEVAMENTO VERTICALE

▲ POTENZA e ▲ PRESTAZIONI

LIMITE VERTICALE: MODELLI 2700V NXT2 & 3300V NXT2

MOTORI DIESEL YANMAR STAGE 3B

2700V NXT2	53.7 kW	294 Nm
3300V NXT2	53.7 kW	294 Nm

BRACCIO DI SOLLEVAMENTO VERTICALE

La struttura a profilo compatto ed elevata robustezza incrementa la visibilità per l'operatore e consente di sollevare i carichi con una traiettoria quasi verticale nei modelli 2700V NXT2 e 3300V NXT2.

ECONOMIA DI CARBURANTE

Dotate di acceleratori elettronici manuali e a pedale e controllo elettronico del motore, queste minipale possono funzionare agevolmente a regimi intermedi per ridurre i livelli di rumorosità e il consumo di carburante.

FOPS LIVELLO II

La struttura robusta della cabina assicura maggiore protezione all'operatore.

DESIGN A CABINA AVANZATA

Il design della cabina interamente rinnovato prevede il montaggio avanzato sul telaio e il sedile in posizione più alta per assicurare una visibilità eccezionale anteriormente, posteriormente, lateralmente e sul bordo della benna.

INTERASSE LUNGO

Un interasse di maggiore lunghezza offre regolarità e comfort nella marcia e un baricentro più basso per garantire ulteriore stabilità.

2700V NXT2	1257 mm
3300V NXT2	1257 mm

CAPACITÀ OPERATIVA NOMINALE

STANDARD		CONTRAPPESO OPZ.
2700V NXT2	1225 kg	1361 kg
3300V NXT2	1497 kg	N/A



*acceleratore a pedale non disponibile con comandi manuali/a pedale



AUTOLIVELLAMENTO SELEZIONABILE

La funzione di autolivellamento idraulico con comandi di attivazione/disattivazione è disponibile come opzione. Modelli 2700V NXT2 e 3300V NXT2



TRASMISSIONE "SOFT-SHIFT"

La trasmissione standard "soft-shift" a due velocità assicura transizioni fluide tra le velocità alta/bassa migliorando il comfort dell'operatore.

AZIONAMENTO FLUIDO

Il sistema Hydraglide™ di controllo della guida consente al braccio di sollevamento di "fluttuare" nel trasporto di carichi, minimizzando la perdita di materiale e aumentando il comfort dell'operatore.

ALTEZZA DI SOLLEVAMENTO

2700V NXT2	3310 mm
3300V NXT2	3332 mm

AUTOLIVELLAMENTO

Questa opzione mantiene la benna perfettamente orizzontale durante il ciclo di sollevamento e può essere attivata e disattivata mediante un interruttore posto in cabina.



CABINA DI GUIDA

▲ COMFORT e ▲ SICUREZZA

CONTROLLO TOTALE

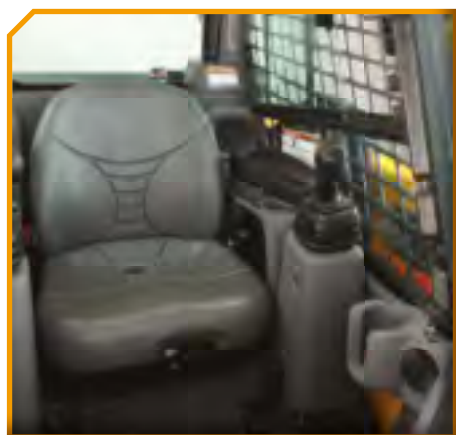
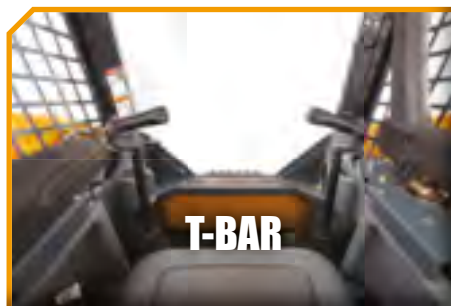

POSIZIONE DI GUIDA IDEALE

Il sedile a schienale alto con cinque regolazioni è fornito di serie. Come optional, è disponibile un sedile a sospensioni pneumatiche o meccaniche per offrire un comfort superiore.

DIGITAL COLOR DISPLAY

Questo quadro di controllo mostra in tempo reale: consumo di carburante, giri/min. del motore, ore di funzionamento della macchina, codici diagnostici del motore, spie di avviso e molto altro. *Modelli 1350R, 1500R & 1650R*



CARATTERISTICHE DI COMFORT DELLA CABINA OPERATORE



PRESA DI ALIMENTAZIONE

Una presa standard a 12 Volt per accessori offre sempre l'alimentazione elettrica necessaria.

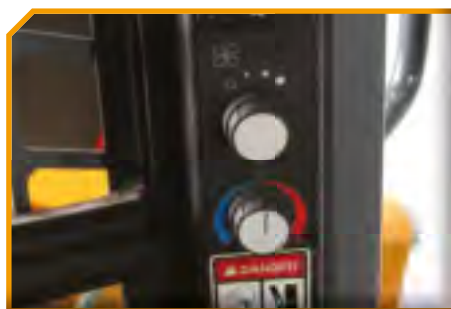

CLIMATIZZAZIONE

L'impianto di riscaldamento è una dotazione standard su tutti i modelli di cabina. Come opzione, è disponibile un climatizzatore su alcuni modelli.



RADIO OPZIONALE

Installata in fabbrica, questa radio opzionale personalizza la cabina di guida.



Fare riferimento alla pagina 24 per le caratteristiche standard / opzionali per ciascun modello



MATERIALE FONOASSORBENTE

Attenua i rumori esterni per offrire un ambiente più confortevole per l'operatore.

PRESE D'ARIA MULTIPLE

Sei prese d'aria regolabili in tutta la cabina consentono un controllo ottimale della temperatura.

SEDILE REGOLABILE

BRACCIOLI IMBOTTITI REGOLABILI

PRESENZA DELL'OPERATORE

Il sistema di sicurezza della macchina consente l'azionamento solo quando l'operatore è seduto sul sedile di guida e la barra di sicurezza è abbassata in posizione.

CINTURA DI SICUREZZA DA 51 mm

Una cintura di sicurezza da 76 mm è disponibile come optional.

PORTA-BOTTIGLIA

TORRETTE DI COMANDO REGOLABILI

possono essere estese o arretrate per un comfort personalizzato.

È illustrata la cabina del modello a sollevamento verticale e della serie R

CABINA CHIUSA

Una cabina chiusa, in opzione, crea un ambiente di lavoro più pulito, protetto e silenzioso.

ENTRATA E USCITA AGEVOLI

Un'ampia area di entrata assicura un accesso agevole alla cabina di guida.

VISIBILITÀ

Un'ampia apertura anteriore della macchina e finestrini laterali di dimensioni generose offrono grande visibilità aumentando sicurezza e precisione di manovra.

ASSISTENZA E SICUREZZA

▲ MANUTENZIONE E ▲ SICUREZZA



VISIBILITÀ ECCELLENTE

ANTERIORE

In foto, il modello 1350R



LATO SINISTRO



POSTERIORE

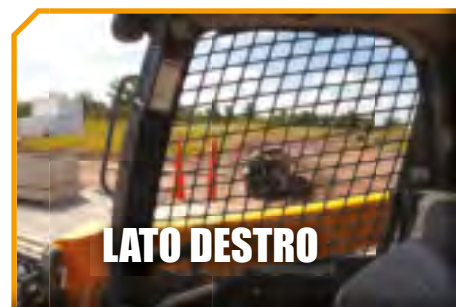

LATO DESTRO

VISUALE ECCELLENTE DA TUTTI I LATI PER OPERARE CON SICUREZZA E PRECISIONE

L'eccellente visibilità anteriore, laterale e posteriore offerta dalla macchina consente il posizionamento preciso dei carichi e riduce gli incidenti sul luogo di lavoro. Un sedile in posizione rialzata garantisce una visuale eccellente dell'accessorio e del bordo della benna.



MINORI TEMPI DI FERMO PER RISPARMIARE DENARO

RADIATORE APRIBILE

offre un migliore accesso al vano motore. Disponibile su alcuni modelli selezionati.

PORTELLINO POSTERIORE APRIBILE

Il portello posteriore è incernierato per l'apertura e offre un accesso agevole ai filtri e ai serbatoi dei fluidi per le operazioni di manutenzione e riparazione.

AMPIO COFANO MOTORE

Il cofano è incernierato e dotato di molle a gas per agevolare il sollevamento e la tenuta in posizione e consente una facile chiusura.

DISPOSITIVI DI RITENUTA

Gli innovativi dispositivi di ritenuta assicurano la tenuta del braccio di sollevamento e della cabina in posizione di manutenzione.

STRUTTURA ROPS/FOPS RIBALTABILE

dotata di molle a gas per agevolare l'accesso alle pompe, al gruppo distributore idraulico e ai motori.

PULIZIA DELLA PEDANA FRONTALE

Facile pulizia dell'area di calpestio all'interno della struttura ROPS/FOPS.

FUNZIONI IDRAULICHE E ACCESSORI

▲ PRESTAZIONI E ▲ VERSATILITÀ

SOLLEVAMENTO IDRAULICO CON AUTOLIVELLAMENTO SELEZIONABILE

mantiene la benna perfettamente orizzontale durante tutto il ciclo di sollevamento. Disponibile su alcuni modelli selezionati.

CONTROLLO ELETTRONICO DEGLI ACCESSORI

Questa opzione installata in fabbrica consente il controllo di ogni genere di accessorio.



PRECISIONE DI CONTROLLO

Il sistema di controllo idraulico ausiliario proporzionale standard consente all'operatore di impostare con precisione le velocità degli accessori con un controllo del flusso a regolazione continua. Disponibile sui modelli selezionati.

Il dispositivo di arresto (a pieno flusso) ausiliario standard consente all'operatore di impostare con precisione il flusso idraulico per il funzionamento continuo. Disponibile sui modelli selezionati.

VALORI DI FLUSSO IDRAULICO AUSILIARIO STANDARD

2012	38.2 L/min	1350R	64.4 L/min	1900R	70 L/min	2700V NXT2	89 L/min
1050R	55 L/min	1500R	64.4 L/min	2200R	90 L/min	3300V NXT2	89 L/min
2041	62 L/min	1650R	71.4 L/min	2600R	90 L/min		



LASCIATEVI CONQUISTARE

Con un'ampia varietà di accessori disponibili, le minipale gommata Mustang possono essere trasformate con estrema facilità per soddisfare ogni esigenza dei clienti.

FORCHE PER PALLET



BENNA PER SASSI



ESCAVATRICE A CATENA



RASTRELLO

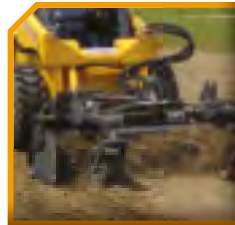

SPAZZANEVE



TRIVELLA PER TERRENO



TRINCIACEPPI



DISSODATORE ROTATIVO



ALL-TACH®

Tutti i modelli dispongono del sistema di attacco manuale degli accessori All-Tach® (di tipo universale) di facile uso e compatibile con la maggioranza degli accessori disponibili.

FALCIATRICE



BENNA CON GRIFFA

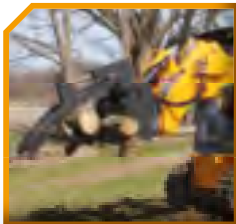

LAMA LIVELLATRICE



SPAZZATRICE



SINGOLA LEVA

per la massima forza e semplicità d'uso.

PIASTRA DI MONTAGGIO HEAVY DUTY

offre maggiore rigidità rispetto al design tubolare.



POWER-A-TACH®

L'attacco idraulico opzionale Power-A-Tach® consente all'utente di montare e rimuovere gli accessori con estrema rapidità con ogni condizione meteo. L'operatore lascia il sedile solo per collegare gli innesti rapidi idraulici ausiliari. Questo sistema è compatibile con la maggioranza degli accessori disponibili.



PERSONALIZZATE IL VOSTRO STILE DI GUIDA

La Mustang offre un'ampia varietà di accessori e aggiornamenti che possono essere aggiunti con facilità alle macchine nuove o usate, consentendo di estendere le funzioni di una macchina esistente o di personalizzare una macchina per una particolare applicazione. Che intendiate aggiungere un contrappeso, potenziare le funzioni idrauliche, integrare una cabina con impianti di riscaldamento e climatizzazione o altro, la Mustang dispone degli strumenti perfetti per il vostro stile di guida ideale.

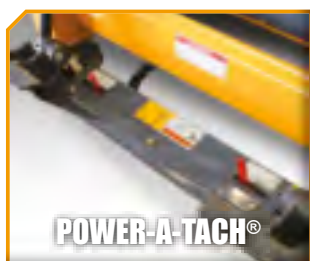
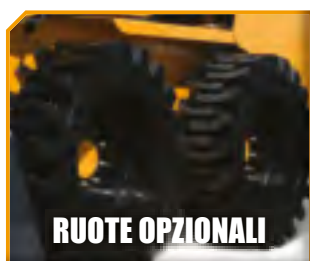

PROTEGGI IL TUO INVESTIMENTO

Confida negli esperti.
Fai la scelta giusta.

Mustang è in grado di assicurarti una produttività sempre ottimale anno dopo anno. Ecco perché il Concessionario Mustang può offrirti l'esperienza e la competenza necessarie per massimizzare le prestazioni della tua macchina.

A partire dalla manutenzione ordinaria, alle parti di ricambio originali XPRT Genuine, all'estensione di garanzia XPRT Protection Plan, il tuo concessionario Mustang è un partner su cui puoi contare per mantenere la tua macchina al massimo dell'efficienza.



XPRT
GENUINE PARTS

Estensione di garanzia



XPRT Protection Plan® elimina i costi di riparazione inaspettati e si prende cura del tuo Mustang. Il piano di estensione garanzia assicura interventi con tecnici esperti e riparazioni rapide con parti originali XPRT approvate dal costruttore. Se sei interessato al risparmio il denaro sul lungo periodo, il XPRT Protection Plan® è un investimento che dovresti prendere in considerazione.

Caratteristiche:

- Numerose opzioni disponibili per soddisfare le tue esigenze
- Scegli il tipo di copertura più appropriata per la tua macchina
- Puoi decidere il numero di anni e il numero di ore in funzione della tua attività
- Puoi sottoscrivere l'estensione di garanzia al momento dell'acquisto o in qualsiasi momento entro sei mesi o 500 ore dalla messa in servizio

XPRT
PROTECTION PLAN

MUSTANG

SPECIFICHE TECNICHE

		2012	1050R	2041	1350R	1500R	1650R
DIMENSIONI	A. Altezza operativa massima con benna completamente sollevata	3167 mm	3546 mm	3584 mm	3655 mm	3876 mm	3876 mm
	B. Altezza massima al perno con benna completamente sollevata	2438 mm	2746 mm	2794 mm	2784 mm	3023 mm	3023 mm
	C. Altezza tetto protezione ROPS	1897 mm	1786 mm	1826 mm	1908 mm	1948 mm	1948 mm
	D. Lunghezza complessiva con benna	2576 mm con benna da 914 mm	2896 mm con benna da 1397 mm	2896 mm con benna da 1397 mm	3056 mm con benna da 1372 mm	3101 mm con benna da 1562 mm	3101 mm con benna da 1562 mm
	E. Angolo di scarico alla massima altezza	46°	42°	42°	40°	38°	38°
	F. Altezza di scarico	1836 mm	2146 mm	2197 mm	2098 mm	2380 mm	2380 mm
	G. Sbraccio allo scarico con benna completamente sollevata	376 mm	579 mm	574 mm	577 mm	579 mm	579 mm
	J. Angolo di richiamo con benna a terra	23°	29°	29°	29°	28°	28°
	M. Angolo di richiamo benna alla massima altezza	100°	99°	99°	82°	99°	99°
	O. Altezza del sedile da terra	879 mm	828 mm	853 mm	846 mm	904 mm	904 mm
	P. Interasse	775 mm	876 mm	932 mm	955 mm	988 mm	988 mm
	Q. Larghezza massima - Senza la benna ^A	909 mm	1229 mm	1346 mm ^Y 1499 mm	1329 mm	1544 mm	1544 mm
	R. Larghezza della benna	914 mm	1404 mm	1539 mm	1372 mm	1562 mm	1562 mm
	S. Luce da terra	150 mm	152 mm	211 mm	201 mm	160 mm	160 mm
	V. Lunghezza massima - Senza la benna	1905 mm	2258 mm	2314 mm	2342 mm	2385 mm	2385 mm
	W. Angolo di uscita	30°	26°	29°	25°	21°	21°
	X. Raggio di ingombro - Anteriore con benna	1473 mm	1763 mm	1758 mm	1842 mm	1869 mm	1869 mm
	Y. Raggio di ingombro - Anteriore senza benna	833 mm	1120 mm	1120 mm	1130 mm	1153 mm	1153 mm
	Z. Raggio di ingombro - Posteriore	1097 mm	1374 mm	1484 mm	1372 mm	1466 mm	1466 mm
Specifiche ruote standard	5.70 x 12	27x8.5x15 HD	27x8.5x15 HD	10.00x16.5 HD	10.00x16.5 HD	10.00x16.5 HD	
MOTORE	Produttore	Yanmar	Yanmar	Yanmar	Yanmar	Yanmar	Yanmar
	Modello	3TNV82A-BPMSR Stage 3A	3TNV88-BKMSR Stage 3A	4TNV88-BKMSR Stage 3A	4TNV88-BKMSR2 Stage3A	4TNV88-BKMSR2 Stage3A	4TNV98-ZNMS3R Stage 3B
	Potenza lorda (kW) a giri/min.	18.1 kW @2800	25.5 kW @2800	35 kW @ 2600	34.5 kW @ 2800	34.5 kW @ 2800	52 kW @ 2500
	Potenza netta (kW) a giri/min.	17.8 kW @ 2400	24.7 kW @2800	34 kW @ 2600	33 kW @ 2800	33 kW @ 2800	51 kW @ 2500
	Coppia massima a giri/min.	86 Nm @ 1200	108 Nm @ 1680	145 Nm @ 1680	146 Nm @ 1680	146 Nm @ 1680	241 Nm @1625
	Cilindrata	1.3 L	1.6 L	2.2 L	2.19 L	2.19 L	3.3 L
IMPIANTO IDRAULICO	Portata impianto idraulico ausiliario - Standard (L/min)	38.2 L/min	55 L/min	62 L/min	64.4 L/min	64.4 L/min	71.4 L/min
	Pressione impianto idraulico Standard ausiliare - (bar)	156	190	190	180	168	170
	Portata imp. idraul. ausil. a flusso elevato - Opzionali (L/min)	N/D	N/D	N/D	N/D	N/D	94.6 L/min
	Pressione impianto idraulico a flusso elevato - (bar)	N/D	N/D	N/D	N/D	N/D	179
	Capacità serbatoio	27.3 L	30.3 L	30.3 L	37.9 L	41.6 L	41.6 L
IMPIANTO ELETTRICO	Batteria (CCA)	650 CCA	675 CCA	675 CCA	950 CCA	950 CCA	950 CCA
	Motorino avviamento (kW)	1.7 kW	2.3 kW	2.3 kW	3.0 kW	3.0 kW	3.0 kW
	Alternatore	40-amp	40-amp	40-amp	100-amp	100-amp	100-amp
CAPACITÀ / PESI	Capacità operativa nominale ^B	386 kg	476 kg	612 kg	612 kg	680 kg	748 kg
	Capacità op. nominale con contrappeso opzionale ^B	N/A	533 kg	669 kg	680 kg	748 kg	816.5 kg
	Capacità serbatoio combustibile	29 L	39.4 L	46.9 L	62.5 L	62.5 L	62.5 L
	Velocità di trasferimento - Massima	8.9 km/h	9.5 km/h	8.7 km/h	12.9 km/h	11.9 km/h	12.6 km/h
	Velocità di trasf. con opz. a due velocità - Massima	N/A	N/A	N/A	N/A	N/A	19.5 km/h
	Peso operativo ^C - Approssimato	1352 kg	1905 kg	2087 kg	2327 kg	2690 kg	2796 kg
RUMOROSITÀ / VIBRAZIONI*	Livello di rumorosità / Livello ambientale (Dir. UE 2000/14/CE)	101 dB(A)	101 dB(A)	101 dB(A)	101 dB(A)	101 dB(A)	101 dB(A)
	Rumorosità all'orecchio dell'operatore (Dir. UE 2006/42/CE)	85 dB(A)	80 dB(A)	85 dB(A)	85 dB(A)	85 dB(A)	85 dB(A)
	Vibrazioni su tutto il corpo (ISO 2631-1)	1.05 m/s ²	0.81 m/s ²	1.12 m/s ²	1.12 m/s ²	0.79 m/s ²	0.9 m/s ²
	Vibrazioni mani-braccia (ISO 5349-1)	1.53 m/s ²	0.93 m/s ²	1.93 m/s ²	1.93 m/s ²	1.70 m/s ²	1.77 m/s ²

* Sedile standard e comandi T-Bar

minipale gommate - a sollevamento radiale e verticale

1900R	2200R	2600R	2700V NXT2	3300V NXT2
4013 mm	4089 mm	4089 mm	4252 mm	4369 mm
3061 mm	3124 mm	3124 mm	3310 mm	3332 mm
2032 mm	2057 mm	2057 mm	2057 mm	2083 mm
3226 mm con benna da 1676 mm	3467 mm con benna da 1778 mm	3632 mm con benna da 1778 mm	3759 mm con benna da 1778 mm	3874 mm con benna da 1880 mm
42°	40°	40°	42°	42°
2311 mm	2388 mm	2388 mm	2540 mm	2502 mm
572 mm	686 mm	686 mm	813 mm	813 mm
26°	28°	28°	29°	29°
96°	95°	95°	94°	94°
991 mm	1016 mm	1016 mm	1016 mm	1041 mm
1067 mm	1092 mm	1257 mm	1257 mm	1257 mm
1638 mm	1758 mm	1758 mm	1758 mm	1816 mm
1676 mm	1778 mm	1778 mm	1778 mm	1880 mm
165 mm	203 mm	203 mm	203 mm	229 mm
2388 mm	2667 mm	2832 mm	2959 mm	3023 mm
25°	25°	25°	25°	25°
2007 mm	2223 mm	2286 mm	2286 mm	2400 mm
1130 mm	1321 mm	1422 mm	1422 mm	1422 mm
1486 mm	1524 mm	1626 mm	1689 mm	1765 mm
10.00x16.5 HD	12.00x16.5 HD	12.00x16.5 HD	12.00x16.5 HD	14.00x17.5 HD
Yanmar	Yanmar	Yanmar	Yanmar	Yanmar
4TNV98C-XNMS Stage 3B	4TNV98C-XNMS Stage 3B	4TNV98C-XNMS Stage 3B	4TNV98C-XNMS Stage 3B	4TNV98C-XNMS Stage 3B
51.7 kW @ 2500	53.7 kW @ 2500	53.7 kW @ 2500	53.7 kW @ 2500	53.7 kW @ 2500
51 kW @ 2500	52.7 kW @ 2500	52.7 kW @ 2500	52.7 kW @ 2500	52.7 kW @ 2500
241 Nm @ 1625	294 Nm @ 1625	294 Nm @ 1625	294 Nm @ 1625	294 Nm @ 1625
3.3 L	3.3 L	3.3 L	3.3 L	3.3 L
70 L/min	90 L/min	90 L/min	89 L/min	89 L/min
207	228	228	228	228
119 L/min	132.5 L/min	132.5 L/min	132 L/min	132 L/min
200	220	220	220	220
30.3 L	30.3 L	30.3 L	40 L	40 L
950 CCA	950 CCA	950 CCA	950 CCA	950 CCA
3.0 kW	3.0 kW	3.0 kW	3.0 kW	3.0 kW
95-amp	95-amp	95-amp	95-amp	95-amp
862 kg	998 kg	1179 kg	1225 kg	1497 kg
957 kg	1075 kg	1261 kg	1361 kg	N/A
62.5 L	68.1 L	81.4 L	92.7 L	92.7 L
12.1 km/h	12.9 km/h	12.9 km/h	12 km/h	13 km/h
20.1 km/h	19.2 km/h	19.2 km/h	19.2 km/h	19.6 km/h
3121 kg	3620 kg	3719 kg	3697 kg	4123 kg
101 dB(A)	101 dB(A)	101 dB(A)	101 dB(A)	101 dB(A)
85 dB(A)	85 dB(A)	85 dB(A)	85 dB(A)	85 dB(A)
0.80 m/s ²	0.96 m/s ²	0.96 m/s ²	1.07 m/s ²	1.07 m/s ²
1.30 m/s ²	1.50 m/s ²	1.50 m/s ²	1.50 m/s ²	1.50 m/s ²

SCHEMI DI RIFERIMENTO

SOLLEVAMENTO RADIALE

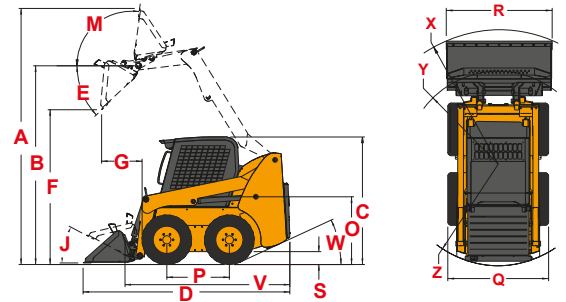

SOLLEVAMENTO VERTICALE

2700V NXT2 / 3300V NXT2

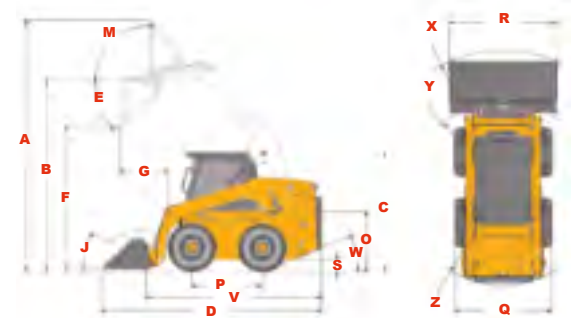

- A La larghezza massima dipende dalla distanza esterno ruote.
- B Per SAE J818, SAE J732 e ISO 14397
- C Peso dell'unità base con dotazioni standard, ruote standard (heavy-duty), benna standard per applicazioni edili e operatore di 79 kg.

IL CAVALLO DA LAVORO ORIGINALE

I concessionari autorizzati Mustang offrono una linea completa di macchine compatte, oltre a un'esperienza eccezionale in vendita, assistenza e ricambi.

Per ulteriori informazioni sulle macchine Mustang, visitare il sito mustangmfg.com

Mustang ricorda agli utilizzatori di leggere attentamente il manuale per l'operatore prima di azionare qualsiasi apparecchiatura. Inoltre, accertarsi che tutti i dispositivi di sicurezza e di protezione siano installati e perfettamente funzionanti.

Mustang si riserva il diritto di apportare migliorie o modifiche alle specifiche in qualsiasi momento senza preavviso e senza obblighi. notice or obligation.



Mustang Mfg

¹ Braccio e torrette di comando regolabili sono disponibili solo nelle configurazioni a joystick e comandi a pedale/manuali.

² Acceleratore a pedale disponibile solo su unità a comando manuale.

³ Il sistema di controllo della guida Hydraglide™ è standard solo con comandi tipo joystick e manuali.

⁴ Si applicano i regolamenti dei vari paesi.



MILE

Rue des Andains, 2, B-1360 Perwez
Tel: +33 240092162

○ STANDARD ● OPZIONALE

	2012	1050R	2041	1350R	1500R	1650R	1900R	2200R	2600R	2700V NXT2	3300V NXT2
COMANDI											
Comandi T-Bar	○	○	○	●	●	●					
Comandi a due mani							●	●	●	●	●
Comandi manuali e a pedali		○	○	●	●	●	●	●	●	●	●
Comandi a joystick						●	●	●	●	●	●
MOTORE											
Autospegnimento motore in caso di surriscaldamento			●	○	○	○	○	○	○	○	○
Preriscaldamento all'avviamento	●	○	●	●	●	●	●	●	●	●	●
Motore turbocompresso							○	○	○	○	
Radiatore apribile				○	○	○					
IMPIANTO IDRAULICO											
Impianto idraulico ausiliario standard	○	○	○	○	○	○	○	○	○	○	○
Impianto idraulico ausiliario a flusso elevato							●	●	●	●	●
POSTO DI GUIDA											
Braccioli / torrette di comando regolabili ¹							○	○	○	○	○
Riscaldamento	●	●	●	●	●	●	●	●	●	●	●
Climatizzatore							●	●	●	●	●
Sedile regolabile a schienale alto	○	○	○	○	○	○	○	○	○	○	○
Sedile con molleggio meccanico	●	●	●	●	●	●	●	●	●	●	●
Sedile con molleggio ad aria				●	●	●	●	●	●	●	●
Cabina completa con portiera	●	●	●	●	●	●	●	●	●	●	●
Acceleratori a pedale e manuale ²	○	○	○	○	○	○	○	○	○	○	○
Strumentazione completa		○	○	○	○	○	○	○	○	○	○
Clacson	●	●	●	○	○	○	○	○	○	○	○
Pedana rimovibile	○	○	○	○	○	○	○	○	○	○	○
Barra di sicurezza operatore	○	○	○	○	○	○	○	○	○	○	○
Tetto di protezione ROPS/FOPS Livello II	○	○	○	○	○	○	○	○	○	○	○
Insonorizzazione		○	●	○	○	○	○	○	○	○	○
Luci di lavoro - Anteriore e posteriore	○	○	○	○	○	○	○	○	○	○	○
PRESTAZIONI											
Attacco accessori manuale All-Tach [®]	○	○	○	○	○	○	○	○	○	○	○
Attacco accessori idraulico Power-A-Tach [®]				●	●	●	●	●	●	●	●
Cofani predisposti per chiusura antivandalismo	○	○	○	○	○	○	○	○	○	○	○
Cicalino di retromarcia	●	●	●	●	●	●	●	●	●	●	●
Freno di stazionamento (Auto / Manuale)	○	○	○	○	○	○	○	○	○	○	○
Contrappeso opzionale		●		●	●	●	●	●	●	●	○
Sistema di controllo della guida Hydraglide™ ³					●	●	●	●	●	○	○
Sistema di sicurezza Hydraloc™	○	○	○	○	○	○	○	○	○	○	○
Trasmissione idrostatica	○	○	○	○	○	○	○	○	○	○	○
Dispositivo di supporto del braccio di sollevamento	○	○	○	○	○	○	○	○	○	○	○
Autolivellamento idraulico del sollevamento selezionabile	●	●	●	●	●	●	●	●	●	●	●
Trasmissione a due velocità						●	●	●	●	●	○